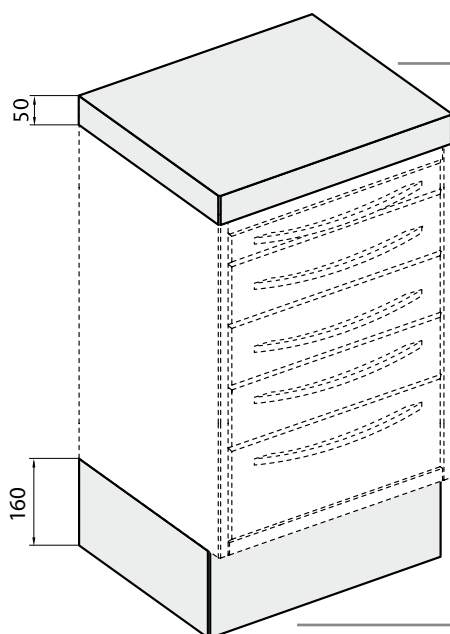

## Steril Center\_B

**CORNICE H 50 mm**  
 fra modulo e piano

 FRAME  
 H 50 mm  
 between the unit  
 and the top

 CADRE  
 H 50 mm  
 entre le module  
 et le plan

 KRANZBLLENDE  
 H 50 mm  
 zwischen Schrank  
 und Arbeitsplatte

 MARCO  
 de 50 mm de alto  
 entre el módulo  
 y la encimera

**Modulo a scelta:**

- Linea Armonya **Pag. 38-42**
- Linea Start **Pag. 54-58**

 UNIT at choice:  
 - Armonya  
 Pages 38-42  
 - Start  
 Pages 54-58

 MODULE au choix:  
 - Armonya  
 Pages 38-42  
 - Start  
 Pages 54-58

 SCHRANK nach Wahl:  
 - Armonya  
 Seite 38-42  
 - Start  
 Seite 54-58

 MODULO a elección:  
 - Armonya  
 Pág. 38-42  
 - Start  
 Pág. 54-58

**BASAMENTO H 160 mm**  
 sotto al modulo

 BASE UNIT  
 H 160 mm  
 under the unit

 BASE  
 H 160 mm  
 sous le module

 SOCKEL  
 H 160 mm  
 unter dem Schrank

 BASE  
 de 160 mm de alto debajo  
 del módulo

**Steril Center** è una linea versatile per la sterilizzazione coordinabile con le linee di arredamento Armonya e Start. I moduli sono completati con gli elementi specifici della linea Steril Center.

**Steril Center\_B** si caratterizza per il **basamento chiuso** alto 160 mm, posto alla base del modulo, e per la **cornice** alta 50 mm, posta sopra il modulo.

**Steril Center\_S** si caratterizza per il **supporto** che rialza il modulo di 160 mm da terra, per permettere una facile e pratica pulizia sotto al mobile, e per la **cornice** alta 50 mm, posta sopra il modulo.

NB: la **cornice** può essere semplice o corredata di ripiano estraibile, per aumentare la superficie di lavoro, e permettere all'operatore di lavorare comodamente in piedi.

**Steril Center** is a versatile line for the sterilisation, that can match the two furniture collections Armonya and Start. The units are completed with the specific units of the Steril Center line.

**Steril Center\_B** is characterised by a **closed base unit**, height 160 mm, located at the base of the unit and a **frame** height 50 mm, located on the unit.

**Steril Center\_S** is characterised by a **support** that raises the unit 160 mm from the floor, to allow easy and practical cleaning under the furniture and a **frame** height 50 mm, located on the unit.

NB: the **frame** can be plain or provided with a pull-out shelf to increase the working surface and enable the operator to work comfortably while standing.

## Steril Center\_S

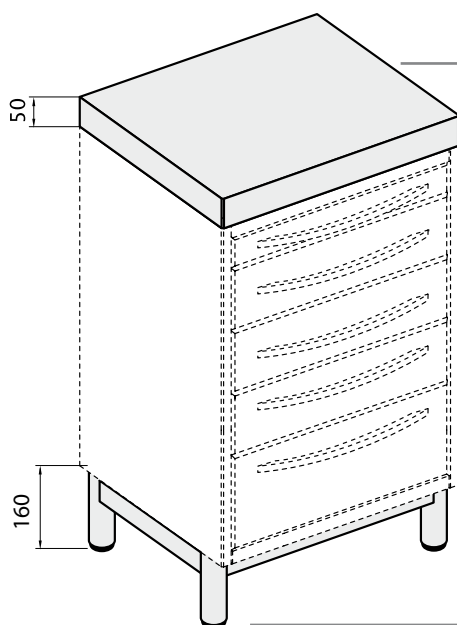
**CORNICE H 50 mm**  
 fra modulo e piano

 FRAME  
 H 50 mm  
 between the unit  
 and the top

 CADRE  
 H 50 mm  
 entre le module  
 et le plan

 KRANZBLENDE  
 H 50 mm  
 zwischen Schrank  
 und Arbeitsplatte

 MARCO  
 de 50 mm de alto  
 entre el módulo  
 y la encimera

**Modulo a scelta:**

- Linea Armonya **Pag. 38-42**
- Linea Start **Pag. 54-58**

 UNIT at choice:  
 - Armonya  
 Pages 38-42  
 - Start  
 Pages 54-58

 MODULE au choix:  
 - Armonya  
 Pages 38-42  
 - Start  
 Pages 54-58

 SCHRANK nach Wahl:  
 - Armonya  
 Seite 38-42  
 - Start  
 Seite 54-58

 MODULO a elección:  
 - Armonya  
 Pág. 38-42  
 - Start  
 Pág. 54-58

**SUPPORTO H 160 mm**  
 sotto al modulo

 SUPPORT  
 H 160 mm  
 under the unit

 SUPPORT  
 H 160 mm  
 sous le module

 GESTELL  
 H 160 mm  
 unter dem Schrank

 SUPORTE  
 de 160 mm de alto debajo  
 del módulo

**Steril Center** est une ligne particulièrement flexible conçue pour la stérilisation, qui peut également être coordonnée avec les deux lignes d'ameublement Armonya et Start. Les modules sont complétés avec des éléments spécifiques de la ligne Steril Center.

**Steril Center\_B** est caractérisée par sa **base fermée**, de 160 mm de hauteur, située à la base du module, ainsi que par son **encadrement** de 50 mm de hauteur, situé sur le meuble.

**Steril Center\_S** est caractérisée par son **support** qui rehausse le module de 160 mm par rapport au sol, pour permettre un nettoyage facile et pratique sous le module, ainsi que par son **encadrement** de 50 mm de hauteur, situé sur le meuble.

NB: l'**encadrement** peut être simple ou bien équipé d'un plan extractible, pour augmenter la surface de travail et permettre à l'opérateur de travailler commodément debout.

**Steril Center** ist eine vielseitige Produktreihe für die Sterilisation, die mit Armonya und Start kombiniert werden kann. Die Schränke werden mit den jeweiligen Elementen der Produktreihe Steril Center ergänzt.

**Steril Center\_B** unterscheidet sich durch einen 160 mm hohen **Sockel** unter dem Schrank und eine 50 mm hohen **Kranzblende** über dem Schrank.

**Steril Center\_S** unterscheidet sich durch ein **Gestell**, das einen Bodenabstand von 160 mm zum Schrank herstellt, wodurch auch unter dem Schrank die leichte Reinigung möglich ist, und eine 50 mm hohen **Kranzblende** über dem Schrank.

NB: die **Kranzblende** ist in einfacher Ausführung oder zur Erhöhung der Arbeitsfläche mit einem ausziehbaren Boden erhältlich, wodurch der Bediener bequem im Stehen arbeiten kann.

**Steril Center** es una línea versátil para la esterilización, combinable con las dos líneas Armonya y Start. Los módulos se equipan con los elementos específicos de la línea Steril Center.

**Steril Center\_B** se caracteriza por la **base cerrada** de 160 mm de alto, posicionada en la base del módulo, y por el **marco** de 50 mm de alto, posicionado sobre el módulo.

**Steril Center\_S** se caracteriza por el **soporte** que sobrealza el módulo de 160 mm del suelo, para permitir una fácil y cómoda limpieza debajo del módulo, y por el **marco** de 50 mm de alto, posicionado sobre el módulo.

NB: el **marco** puede ser simple o provisto de una encimera extraíble, para aumentar la superficie de trabajo y permitir al operador trabajar cómodamente estando de pie.

# Steril Center\_B

Basamenti / Base units / Bases / Sockel / Bases

**Loran**  
everyday passion

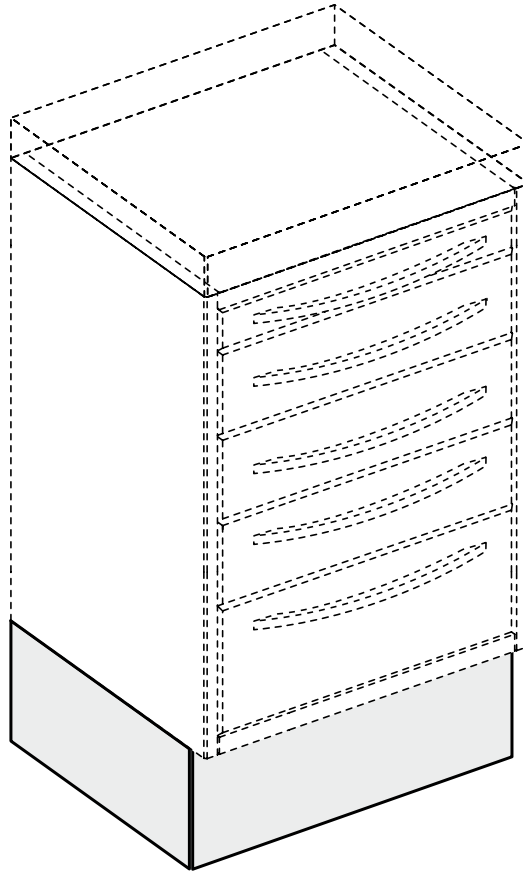

<b>Dimensioni</b> Dimensions / Dimensions Maße / Medidas	<b>Descrizione / Description</b> Description / Beschreibung / Descripción	<b>M<sup>3</sup></b> <b>Kg</b>	<b>Articolo</b> Item / Article Artikel / Artículo
<b>L 605 x P 605 x H 160 mm</b>	<b>Basamento angolare</b> Corner base unit - Base d'angle Ecksockel - Base angular	- ----- 3,5	B01
<b>L 300 x P 390 x H 160 mm</b>	<b>Basamento L 300</b> Base unit L 300 - Base L 300 Sockel L 300 - Base L 300	- ----- 1,5	B02
<b>L 400 x P 390 x H 160 mm</b>	<b>Basamento L 400</b> Base unit L 400 - Base L 400 Sockel L 400 - Base L 400	- ----- 2	B06
<b>L 500 x P 390 x H 160 mm</b>	<b>Basamento L 500</b> Base unit L 500 - Base L 500 Sockel L 500 - Base L 500	- ----- 2,5	B03
<b>L 600 x P 390 x H 160 mm</b>	<b>Basamento L 600</b> Base unit L 600 - Base L 600 Sockel L 600 - Base L 600	- ----- 3	B04
<b>L 1000 x P 390 x H 160 mm</b>	<b>Basamento L 1000</b> Base unit L 1000 - Base L 1000 Sockel L 1000 - Base L 1000	- ----- 4	B05

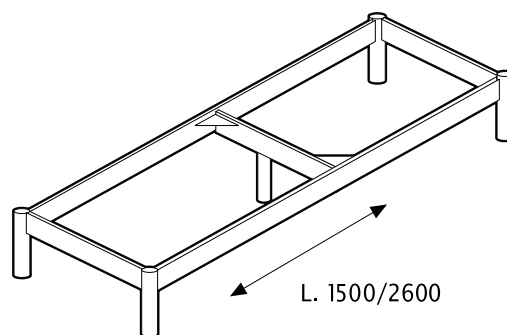
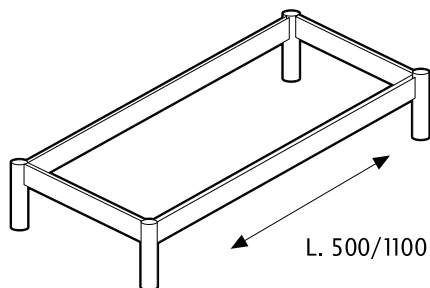

<b>Dimensioni</b> Dimensions / Mesures Maße / Medidas	<b>Descrizione / Description</b> Description / Beschreibung / Descripción	<b>M<sup>3</sup></b> <b>Kg</b>	<b>Articolo</b> Item / Article Artikel / Artículo
<b>L 635 x P 635 x H 160 mm</b>	<b>Supporto angolare con piedini</b> Corner support with feet - Support d'angle avec pieds Eckgestell mit Füßen - Soporte angular con patas	0,10 ----- 5	SR01
<b>L 500 x P 390 x H 160 mm</b>	<b>Supporto L 500 con piedini</b> Support with feet L 500 - Support L 500 avec pieds Gestell L 500 mit Füßen - Soporte con patas L 500	0,05 ----- 4	SR05
<b>L 600 x P 390 x H 160 mm</b>	<b>Supporto L 600 con piedini</b> Support with feet L 600 - Support L 600 avec pieds Gestell L 600 mit Füßen - Soporte con patas L 600	0,05 ----- 4,5	SR06
<b>L 1000 x P 390 x H 160 mm</b>	<b>Supporto L 1000 con piedini</b> Support with feet L 1000 - Support L 1000 avec pieds Gestell L 1000 mit Füßen - Soporte con patas L 1000	0,10 ----- 5	SR10
<b>L 1100 x P 390 x H 160 mm</b>	<b>Supporto L 1100 con piedini</b> Support with feet L 1100 - Support L 1100 avec pieds Gestell L 1100 mit Füßen - Soporte con patas L 1100	0,10 ----- 5,5	SR11
<b>L 1500 x P 390 x H 160 mm</b>	<b>Supporto L 1500 con piedini</b> Support with feet L 1500 - Support L 1500 avec pieds Gestell L 1500 mit Füßen - Soporte con patas L 1500	0,12 ----- 8	SR15
<b>L 1600 x P 390 x H 160 mm</b>	<b>Supporto L 1600 con piedini</b> Support with feet L 1600 - Support L 1600 avec pieds Gestell L 1600 mit Füßen - Soporte con patas L 1600	0,12 ----- 8,5	SR16
<b>L 2000 x P 390 x H 160 mm</b>	<b>Supporto L 2000 con piedini</b> Support with feet L 2000 - Support L 2000 avec pieds Gestell L 2000 mit Füßen - Soporte con patas L 2000	0,16 ----- 10	SR20
<b>L 2100 x P 390 x H 160 mm</b>	<b>Supporto L 2100 con piedini</b> Support with feet L 2100 - Support L 2100 avec pieds Gestell L 2100 mit Füßen - Soporte con patas L 2100	0,16 ----- 10,5	SR21
<b>L 2500 x P 390 x H 160 mm</b>	<b>Supporto L 2500 con piedini</b> Support with feet L 2500 - Support L 2500 avec pieds Gestell L 2500 mit Füßen - Soporte con patas L 2500	0,20 ----- 12,5	SR25
<b>L 2600 x P 390 x H 160 mm</b>	<b>Supporto L 2600 con piedini</b> Support with feet L 2600 - Support L 2600 avec pieds Gestell L 2600 mit Füßen - Soporte con patas L 2600	0,20 ----- 13	SR26

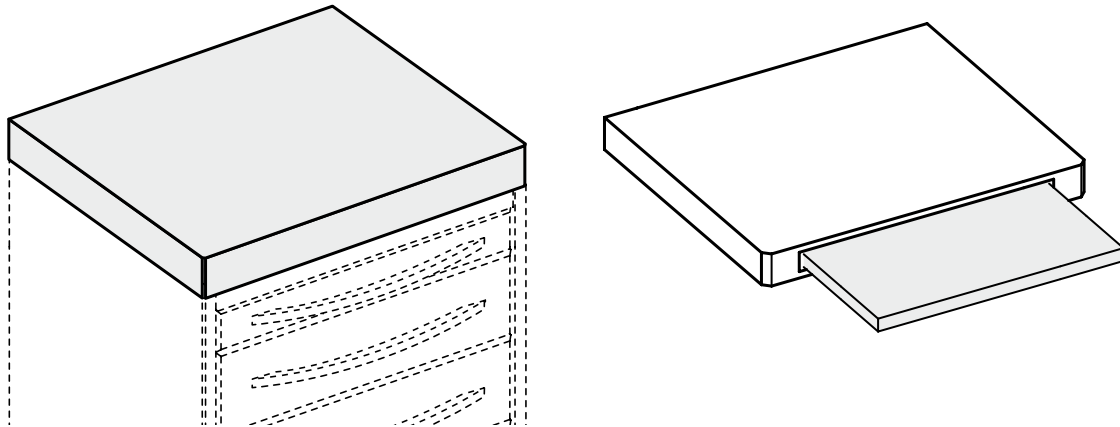

<b>Dimensioni</b> Dimensions / Dimensions Maße / Medidas	<b>Descrizione / Description</b> Description / Beschreibung / Descripción	<b>M<sup>3</sup></b> <b>Kg</b>	<b>Articolo</b> Item / Article Artikel / Artículo
<b>L 605 x P 605 x H 50 mm</b>	<b>Cornice angolare</b> Corner frame - Cadre d'angle Eckkranzblende - Marco angular	- ----- 2,5	CR1
<b>L 300 x P 420 x H 50 mm</b>	<b>Cornice L 300</b> Frame L 300 - Cadre L 300 Kranzblende L 300 - Marco L 300	- ----- 1	CR2
<b>L 400 x P 420 x H 50 mm</b>	<b>Cornice L 400</b> Frame L 400 - Cadre L 400 Kranzblende L 400 - Marco L 400	- ----- 1,3	CR9
<b>L 500 x P 420 x H 50 mm</b>	<b>Cornice L 500</b> Frame L 500 - Cadre L 500 Kranzblende L 500 - Marco L 500	- ----- 1,5	CR3
<b>L 600 x P 420 x H 50 mm</b>	<b>Cornice L 600</b> Frame L 600 - Cadre L 600 Kranzblende L 600 - Marco L 600	- ----- 2	CR4
<b>L 1000 x P 420 x H 50 mm</b>	<b>Cornice L 1000</b> Frame L 1000 - Cadre L 1000 Kranzblende L 1000 - Marco L 1000	- ----- 2,3	CR7
<b>L 500 x P 420 x H 50 mm</b>	<b>Cornice L 500, con pianetto estraibile</b> Frame L 500, with pull-out shelf Cadre L 500, avec plan extractible Kranzblende L 500, mit ausziehbarem Boden Marco L 500, con encimera extraíble	- ----- 4	CR5
<b>L 600 x P 420 x H 50 mm</b>	<b>Cornice L 600, con pianetto estraibile</b> Frame L 600, with pull-out shelf Cadre L 600, avec plan extractible Kranzblende L 600, mit ausziehbarem Boden Marco L 600, con encimera extraíble	- ----- 5	CR6

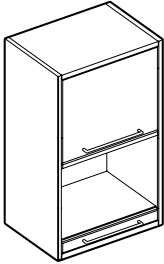
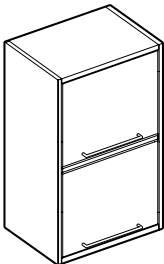
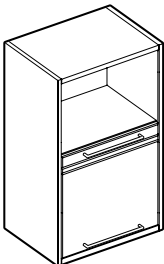
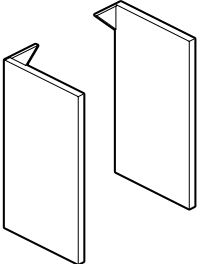
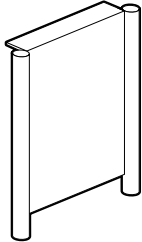
	<b>Descrizione / Description</b> Description / Beschreibung / Descripción	<b>M<sup>3</sup></b> <b>Kg</b>	<b>Articolo</b> Item / Article Artikel / Artículo
 <p><b>L 600 x P 500 x H 1000 mm</b></p>	<p><b>Colonna L 600 con anta con 1 ripiano interno nella parte superiore e cassetto estraibile per autoclave nella parte inferiore</b></p> <p>L 600-unit with door with a shelf and pull-out drawer for autoclave</p> <p>Module supérieur L 600 avec porte avec 1 étagère et 1 tiroir extractible pour autoclave</p> <p>L 600-Oberschrank mit Tür mit Einlegeboden und Schublade für Autoklave</p> <p>Módulo superior L 600 con puerta con estante interior y cajón extraíble para autoclave</p>	<p>0,50 ----- 40</p>	<p>BS</p>
 <p><b>L 600 x P 500 x H 1000 mm</b></p>	<p><b>Colonna L 600 con anta con 1 ripiano interno nella parte superiore e vano per sigillatrice nella parte inferiore</b></p> <p>L 600-unit with door with a shelf and hide-away door concealing a sealing machine</p> <p>Module supérieur L 600 avec porte avec 1 étagère et logement pour appareil à sceller</p> <p>L 600-Oberschrank mit Tür mit Einlegeboden und Tür für Siegelmaschine</p> <p>Módulo superior L 600 con puerta con estante interior y alojamiento para máquina selladora</p>	<p>0,50 ----- 44</p>	<p>BSP</p>
 <p><b>L 600 x P 500 x H 1000 mm</b></p>	<p><b>Colonna L 600 con cassetto estraibile per autoclave nella parte superiore e vano per sigillatrice nella parte inferiore</b></p> <p>L 600-unit with pull-out drawer for autoclave and hide-away door concealing a sealing machine</p> <p>Module supérieur L 600 avec tiroir extractible pour autoclave et logement pour appareil à sceller</p> <p>L 600-Oberschrank mit Schublade für Autoklave und Tür für Siegelmaschine</p> <p>Módulo superior L 600 con cajón extraíble para autoclave y alojamiento para máquina selladora</p>	<p>0,50 ----- 40</p>	<p>BSS</p>
 <p><b>L 25 x P 430 x H 885 mm</b></p>	<p><b>Pannello laterale sx o dx di sostegno piano</b></p> <p>Left or right top-support side panel</p> <p>Panneau latéral, gauche ou droit, de support pour le plan</p> <p>Abschlußverkleidung (links oder rechts)</p> <p>Panel lateral, izquierdo o derecho, para el soporte de la encimera</p>	<p>- ----- 9</p>	<p>BLS/BLD</p>
 <p><b>L 40 x P 430 x H 885 mm</b></p>	<p><b>Pannello laterale in tubolare di sostegno piano</b></p> <p>Top-support side panel</p> <p>Panneau latéral en tubulaire, de support pour le plan</p> <p>Abschlußverkleidung aus Profilrohr</p> <p>Panel lateral en tubular, para el soporte de la encimera</p>	<p>- ----- 9</p>	<p>BLT</p>

# Pensili e vetrine

Wall units and display cabinets / Eléments muraux et vitrines  
Hängeschränke und Vitrinen / Muebles colgantes y vitrinas

**Loran**  
everyday passion

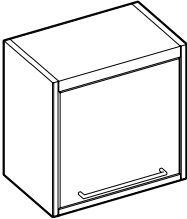
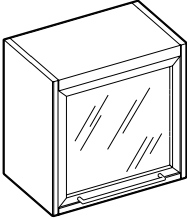
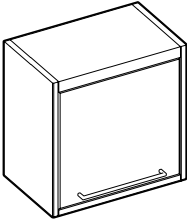
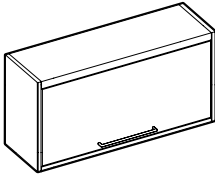
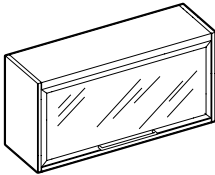
	<b>Descrizione</b> / Description Description / Beschreibung / Descripción	<b>M<sup>3</sup></b> <b>Kg</b>	<b>Articolo</b> Item / Article Artikel / Artículo
	<p><b>Pensile L 500 con anta a ribalta in metallo e 2 ripiani interni</b></p> <p>L 500-wall unit with metal pull-up door and 2 shelves Elément mural L 500 avec porte en métal avec ouverture vers le haut et 2 étagères L 500-Hängeschränk mit Metalltür mit Öffnung nach oben und 2 Einlegeböden Elemento colgante L 500 con puerta de metal con apertura hacia arriba y 2 estantes interiores</p>	0,15 ----- 20	P1/50
<b>L 500 x P 315 x H 500 mm</b>			
	<p><b>Pensile L 500 con anta a ribalta in vetro e 2 ripiani interni</b></p> <p>L 500-wall unit with glass pull-up door and 2 shelves Elément mural L 500 avec porte en verre avec ouverture vers le haut et 2 étagères L 500-Hängeschränk mit Glastür mit Öffnung nach oben und 2 Einlegeböden Elemento colgante L 500 con puerta de vidrio con apertura hacia arriba y 2 estantes interiores</p>	0,15 ----- 20	P1Z
<b>L 500 x P 315 x H 500 mm</b>			
	<p><b>Pensile L 500 con anta battente in metallo e 2 ripiani interni</b></p> <p>L 500-wall unit with metal swinging door and 2 shelves Elément mural L 500 avec porte battante en métal et 2 étagères L 500-Hängeschränk mit Flügelmetalltür und 2 Einlegeböden Elemento colgante L 500 con puerta de metal a batiente y 2 estantes interiores</p>	0,15 ----- 20	P1A/50
<b>L 500 x P 315 x H 500 mm</b>			
	<p><b>Pensile L 1000 con anta a ribalta in metallo e 2 ripiani interni</b></p> <p>L 1000-wall unit with metal pull-up door and 2 shelves Elément mural L 1000 avec porte en métal avec ouverture vers le haut et 2 étagères L 1000-Hängeschränk mit Metalltür mit Öffnung nach oben und 2 Einlegeböden Elemento colgante L 1000 con puerta de metal con apertura hacia arriba y 2 estantes interiores</p>	0,26 ----- 34	P2/100
<b>L 1000 x P 315 x H 500 mm</b>			
	<p><b>Pensile L 1000 con anta a ribalta in vetro e 2 ripiani interni</b></p> <p>L 1000-wall unit with glass pull-up door and 2 shelves Elément mural L 1000 avec porte en verre avec ouverture vers le haut et 2 étagères L 1000-Hängeschränk mit Glastür mit Öffnung nach oben und 2 Einlegeböden Elemento colgante L 1000 con puerta de vidrio con apertura hacia arriba y 2 estantes interiores</p>	0,26 ----- 34	P2Z
<b>L 1000 x P 315 x H 500 mm</b>			

# Pensili e vetrine

Wall units and display cabinets / Eléments muraux et vitrines  
Hängeschränke und Vitrinen / Muebles colgantes y vitrinas

**Loran**  
everyday passion

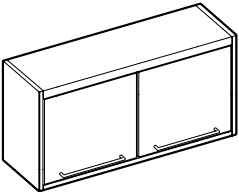
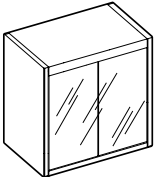
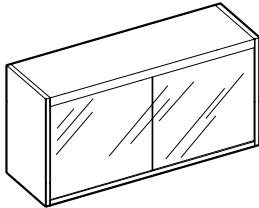
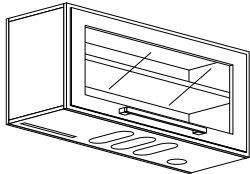
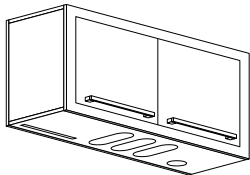
	<b>Descrizione / Description</b> Description / Beschreibung / Descripción	<b>M<sup>3</sup></b> <b>Kg</b>	<b>Articolo</b> Item / Article Artikel / Artículo
	<p><b>Pensile L 1000 con 2 ante battenti in metallo e 2 ripiani interni</b></p> <p>L 1000-wall unit with metal swinging doors and 2 shelves</p> <p>Elément mural L 1000 avec portes battantes en métal et 2 étagères</p> <p>L 1000-Hängeschränk mit Flügelmetalltüren und 2 Einlegeböden</p> <p>Elemento colgante L 1000 con puertas de metal a batiente y 2 estantes interiores</p>	$\frac{0,26}{34}$	P2A/100
<b>L 1000 x P 315 x H 500 mm</b>			
	<p><b>Vetrina L 500 con 2 ripiani interni</b></p> <p>L 500-display cabinet with sliding glass doors and 2 interior shelves</p> <p>Vitrine L 500 avec portes coulissantes et 2 étagères internes</p> <p>L 500-Vitrine mit Schiebetüren und 2 Einlegeböden</p> <p>Vitrina L 500 con puertas correderas de cristal, con 2 estantes interiores</p>	$\frac{0,15}{21}$	P1V/50
<b>L 500 x P 315 x H 500 mm</b>			
	<p><b>Vetrina L 1000 con 2 ripiani interni</b></p> <p>L 1000-display cabinet with sliding glass doors and 2 interior shelves</p> <p>Vitrine L 1000 avec portes coulissantes et 2 étagères internes</p> <p>L 1000-Vitrine mit Schiebetüren und 2 Einlegeböden</p> <p>Vitrina L 1000 con puertas correderas de cristal, con 2 estantes interiores</p>	$\frac{0,26}{36,5}$	P1V/100
<b>L 1000 x P 315 x H 500 mm</b>			
	<p><b>PENSILE L 1000 con anta a ribalta in vetro con all'interno n.1 distributore di bicchieri, n.1 distributore di salviette e n.3 alloggiamenti per guanti e mascherine</b></p> <p>Wall unit L 1000, with pull-up glass door. Inside: n.1 dispenser of plastic glasses, n.1 dispenser of tissues and n.3 compartments for gloves and masks</p> <p>Elément mural L 1000, avec porte en verre avec ouverture vers le haut. A l'intérieur: n.1 distributeur de gobelets, n.1 distributeur de serviettes et n.3 compartiments pour gants et masques</p> <p>L 1000 Hängeschränk, mit Glastür mit Öffnung nach oben. Innen: n.1 Becherspender, n.1 Papiertücherspender, und n.3 Fächer für Handschuhe und Masken</p> <p>Elemento colgante L 1000 con puerta de vidrio con apertura hacia arriba con 1 dispensador de vasos, 1 dispensador de servilletas y 3 alojamientos para guantes y mascarillas en su interior.</p>	$\frac{0,26}{33}$	P2ZM
<b>L 1000 x P 315 x H 500 mm</b>			
	<p><b>PENSILE L 1000 con 2 ante battenti in metallo con all'interno n.1 distributore di bicchieri, n.1 distributore di salviette e n.3 alloggiamenti per guanti e mascherine</b></p> <p>Wall unit L 1000, with 2 metal swinging doors. Inside: n.1 dispenser of plastic glasses, n.1 dispenser of tissues and n.3 compartments for gloves and masks</p> <p>Elément mural L 1000, avec 2 portes battantes en métal. A l'intérieur: n.1 distributeur de gobelets, n.1 distributeur de serviettes et n.3 compartiments pour gants et masques</p> <p>L 1000 Hängeschränk, mit 2 Flügelmetalltüren. Innen: n.1 Becherspender, n.1 Papiertücherspender, und n.3 Fächer für Handschuhe und Masken</p> <p>Elemento colgante L 1000 con 2 puertas de metal a batiente con 1 dispensador de vasos, 1 dispensador de servilletas y 3 alojamientos para guantes y mascarillas en su interior.</p>	$\frac{0,26}{33}$	P2AM
<b>L 1000 x P 315 x H 500 mm</b>			



# Accessori

Accessories / Accessoires / Zubehör / Accesorios

**Loran**  
everyday passion

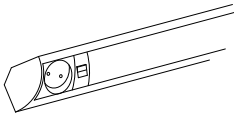
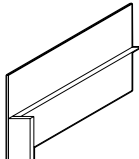
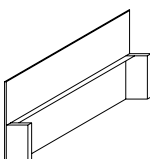
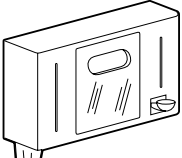
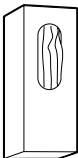
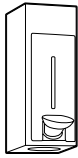
	<b>Descrizione / Description</b> Description / Beschreibung / Descripción	<b>M<sup>3</sup></b> <b>Kg</b>	<b>Articolo</b> Item / Article Artikel / Artículo
	<b>Lampada sottopensile con 1 presa di corrente e interruttore</b> Underlighting on wall units with 1 power socket and switch Lampe à placer sous l'élément mural ou la vitrine avec 1 prise de courant et interrupteur Lampe für Hängeschrank und Vitrine mit 1 Steckdose und Schalter Lámpara para elemento colgante y vitrina con 1 enchufe y interruptor	- 1,9	LA09
	<b>L 984/1284mm</b>	- 2,4	LA13
	<b>Supporto in acciaio inox per pensili (sx o dx)</b> Stainless steel-bracket for wall units (left or right) Support en acier inox pour éléments muraux (à gauche ou à droite) Edelstahl-Träger für Hängeschränke (links oder rechts)	0,40 15	SP/100
	<b>L 1000 x P 270 x H 1000 mm</b> <b>L 1500 x P 270 x H 1000 mm</b> <b>L 2000 x P 270 x H 1000 mm</b>	0,60 19	SP/150
	<b>Supporto in acciaio inox per pensili (sx o dx)</b> Soporte de acero inoxidable para elementos colgantes (izquierdo - derecho)	0,80 24	SP/200
	<b>Supporto pensili in acciaio inox</b> Stainless steel-bracket for wall units Support en acier inox pour éléments muraux Edelstahl-Träger für Hängeschränke Soporte de acero inoxidable para elementos colgantes	0,40 17	SP2/100
	<b>Supporto pensili in acciaio inox</b> Stainless steel-bracket for wall units Support en acier inox pour éléments muraux Edelstahl-Träger für Hängeschränke Soporte de acero inoxidable para elementos colgantes	0,60 21	SP2/150
	<b>L 1000 x P 270 x H 1000 mm</b> <b>L 1500 x P 270 x H 1000 mm</b> <b>L 2000 x P 270 x H 1000 mm</b>	0,80 26	SP2/200
	<b>Supporto pensili in acciaio inox</b> Stainless steel-bracket for wall units Support en acier inox pour éléments muraux Edelstahl-Träger für Hängeschränke Soporte de acero inoxidable para elementos colgantes	0,40 17	SP2/100
	<b>Distributore di bicchieri, guanti/mascherine, salviette, sapone/disinfettante - Bianco Loran</b> Featuring dispenser for plastic glasses, gloves/masks, tissues, soap - White Loran Distributeur de gobelets, gants/masques, serviettes, savon - Blanc Loran Becherspender, Handschuh-/Maskenspender, Papiertücherspender, Seifenspender - Weiß Loran Suministrador de vasos, guantes/máscarillas, servilletas, jabón - Blanco Loran	- 4	P1B
	<b>L 550 x P 130 x H 350 mm</b>		
	<b>Distributore di guanti o mascherine - Bianco Loran</b> Gloves or masks dispenser - White Loran Distributeur de gants/masques - Blanc Loran Handschuh-/Maskenspender - Weiß Loran Suministrador de guantes/máscarillas - Blanco Loran	0,02 2,5	P1G
	<b>L 145 x P 130 x H 350 mm</b>		
	<b>Distributore di sapone o disinfettante Bianco Loran</b> Soap dispenser - White Loran Distributeur de savon - Blanc Loran Seifenspender - Weiß Loran Suministrador de jabón - Blanco Loran	0,02 3,5	P1L
	<b>L 145 x P 130 x H 350 mm</b>		

# Armadi

Cabinets / Armoires / Schränke / Armarios

**Loran**  
everyday passion

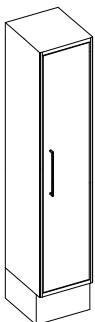
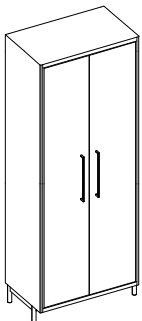
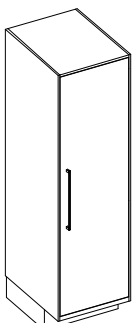
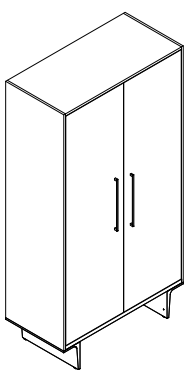
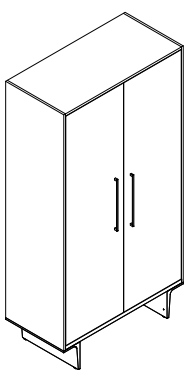
	<b>Descrizione / Description</b> Description / Beschreibung / Descripción	<b>M<sup>3</sup></b> <b>Kg</b>	<b>Articolo</b> Item / Article Artikel / Artículo
 <p><b>L 500 x P 500 x H 1915 mm</b></p>	<p><b>ARMONYA / START</b> <b>Armadio con basamento o supporto, anta in metallo e 5 ripiani interni</b></p> <p>Cabinet with base or support with feet, with door and 5 interior shelves</p> <p>Armoire avec base ou support avec pieds, avec porte et 5 étagères internes</p> <p>Schrank mit Sockel oder Gestell mit Füßen, mit Tür und 5 Einlegeböden</p> <p>Armario con base o soporte con patas, con puerta y 5 estantes interiores</p>	0,70	ARB05
		45	
 <p><b>L 1000 x P 500 x H 1915 mm</b></p>	<p><b>ARMONYA / START</b> <b>Armadio con basamento o supporto, 2 ante in metallo e 5 ripiani interni</b></p> <p>Cabinet with base or support with feet, with 2 doors and 5 interior shelves</p> <p>Armoire avec base ou support avec pieds, avec 2 portes et 5 étagères internes</p> <p>Schrank mit Sockel oder Gestell mit Füßen, mit 2 Türen und 5 Einlegeböden</p> <p>Armario con base o soporte con patas, con 2 puertas y 5 estantes interiores</p>	1,25	ARB10
		65	
 <p><b>L 530 x P 500 x H 1915 mm</b></p>	<p><b>VELA</b> <b>Armadio con basamento, fianchi, coperchio, anta in metallo e 5 ripiani interni</b></p> <p>Cabinet with base, lateral sides, upper cover, door and 5 interior shelves</p> <p>Armoire avec base, panneaux latéraux, capot supérieur, porte et 5 étagères internes</p> <p>Schrank mit Sockel, Seitenwände, Deckel, Tür und 5 Einlegeböden</p> <p>Armario con base, paneles lateral, tapa superior, puerta y 5 estantes interiores</p>	0,70	ARV05B
		74	
 <p><b>L 1030 P 500 x H 1915 mm</b></p>	<p><b>VELA</b> <b>Armadio con basamento o supporto a pavimento, fianchi, coperchio, 2 ante in metallo e 5 ripiani interni</b></p> <p>Cabinet with base or floor support, lateral sides, upper cover, 2 doors and 5 interior shelves</p> <p>Armoire avec base ou support au sol, panneaux latéraux, capot supérieur, 2 portes et 5 étagères internes</p> <p>Schrank mit Sockel oder Bodengestell, Seitenwände, Deckel, 2 Türen und 5 Einlegeböden</p> <p>Armario con base o soporte de pie, paneles lateral, tapa superior, 2 puertas y 5 estantes interiores</p>	1,25	ARV10B
		90	
 <p><b>L 1030 P 500 x H 1915 mm</b></p>	<p><b>VELA</b> <b>Armadio con basamento o supporto a pavimento, fianchi, coperchio, 2 ante in metallo e 5 ripiani interni</b></p> <p>Cabinet with base or floor support, lateral sides, upper cover, 2 doors and 5 interior shelves</p> <p>Armoire avec base ou support au sol, panneaux latéraux, capot supérieur, 2 portes et 5 étagères internes</p> <p>Schrank mit Sockel oder Bodengestell, Seitenwände, Deckel, 2 Türen und 5 Einlegeböden</p> <p>Armario con base o soporte de pie, paneles lateral, tapa superior, 2 puertas y 5 estantes interiores</p>	1,25	ARV10S
		100	

## Composizione "01" nelle soluzioni:

Composition "01" in the solutions:

Composition "01" dans les solutions:

Zusammenstellung "01" in den Ausführungen:

Composición "01" en las soluciones:

### Start\_B Armonya\_B

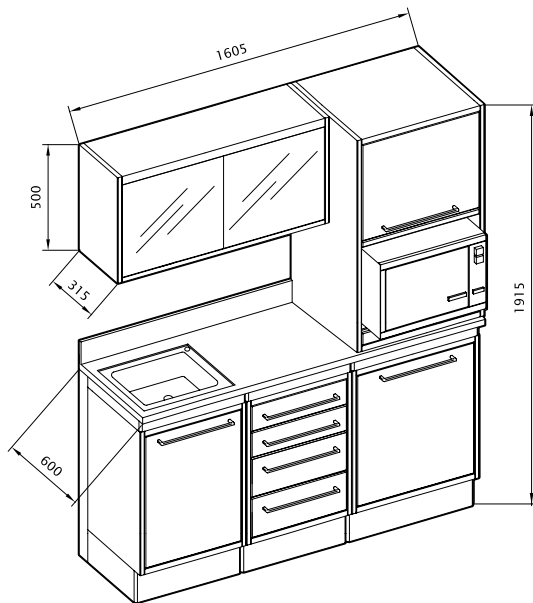

Start\_B:

SL-L\_B+SF4\_B+SFP-6\_B+2B03+B04+2CR3+CR4+2PC1+TOP...+V...+RB4+BS+P1V/100

Armonya\_B:

AL-L\_B+AF4\_B+AFP-6\_B+2B03+B04+2CR3+CR4+2PC1+TOP...+V...+RB4+BS+P1V/100

#### Start

**Piano inox** - Stainless steel top +V1A  
Plan en acier inox - Edelstahl Arbeitsplatte  
Encimera de acero inox

**Piano laminato** - Laminated top +V1S  
Plan en laminé - Laminarbeitsplatte  
Encimera de laminado

**Piano stratificato bianco** - White stratified top +V1S  
Plan en stratifié blanc - Arbeitsplatte aus weißem  
Schichtstoff - Encimera de estratificado blanco

#### Armonya

**Piano inox** - Stainless steel top +V1A  
Plan en acier inox - Edelstahl Arbeitsplatte  
Encimera de acero inox

**Piano laminato** - Laminated top +V1S  
Plan en laminé - Laminarbeitsplatte  
Encimera de laminado

**Piano stratificato bianco** - White stratified top +V1S  
Plan en stratifié blanc - Arbeitsplatte aus weißem  
Schichtstoff - Encimera de estratificado blanco

### Start\_S Armonya\_S

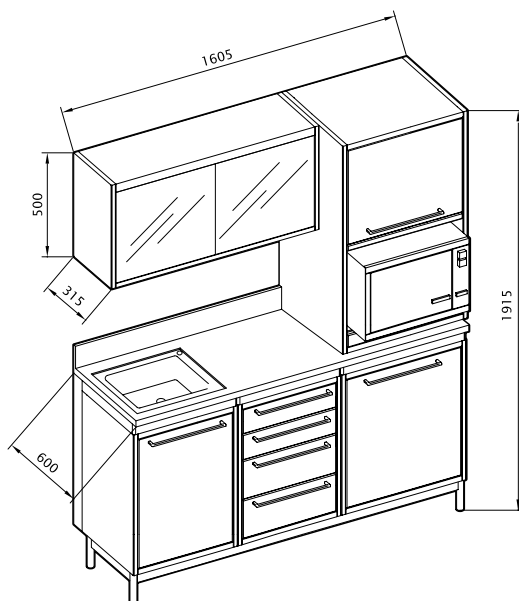

Start\_S:

SL-L\_S+SF4\_S+SFP-6\_S+SR16+2CR3+CR4+2PC1+TOP...+V...+RB4+BS+P1V/100

Armonya\_S:

AL-L\_S+AF4\_S+AFP-6\_S+SR16+2CR3+CR4+2PC1+TOP...+V...+RB4+BS+P1V/100

#### Start

**Piano inox** - Stainless steel top +V1A  
Plan en acier inox - Edelstahl Arbeitsplatte  
Encimera de acero inox

**Piano laminato** - Laminated top +V1S  
Plan en laminé - Laminarbeitsplatte  
Encimera de laminado

**Piano stratificato bianco** - White stratified top +V1S  
Plan en stratifié blanc - Arbeitsplatte aus weißem  
Schichtstoff - Encimera de estratificado blanco

#### Armonya

**Piano inox** - Stainless steel top +V1A  
Plan en acier inox - Edelstahl Arbeitsplatte  
Encimera de acero inox

**Piano laminato** - Laminated top +V1S  
Plan en laminé - Laminarbeitsplatte  
Encimera de laminado

**Piano stratificato bianco** - White stratified top +V1S  
Plan en stratifié blanc - Arbeitsplatte aus weißem  
Schichtstoff - Encimera de estratificado blanco

## Composizione "02" nelle soluzioni:

Composition "02" in the solutions:

Composition "02" dans les solutions:

Zusammenstellung "02" in den Ausführungen:

Composición "02" en las soluciones:

### Start\_B Armonya\_B

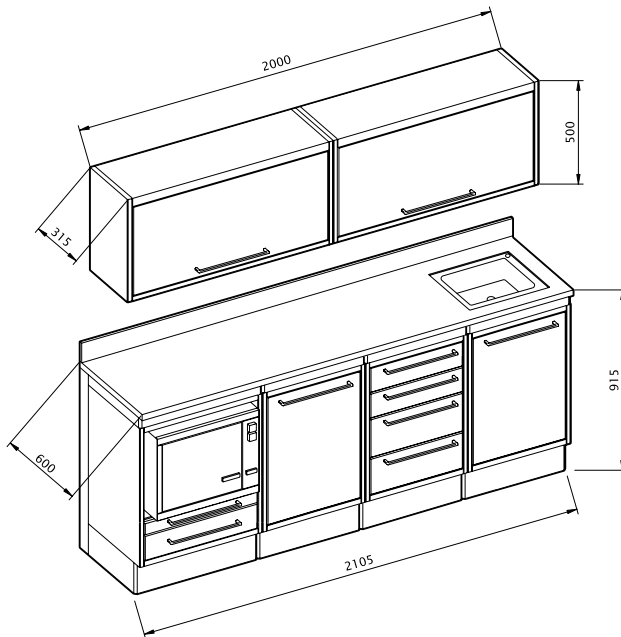

Start\_B:

SFAU\_B+SFP-5\_B+SF4\_B+SL-I\_B+B04+3B03+CR4+3CR3+2PC1+TOP...+V...+RB4+2P2/100

Armonya\_B:

AFAU\_B+AFP-5\_B+AF4\_B+AL-I\_B+B04+3B03+CR4+3CR3+2PC1+TOP...+V...+RB4+2P2/100

### Start

**Piano inox** - Stainless steel top +V1A  
Plan en acier inox - Edelstahlarbeitsplatte  
Encimera de acero inox

**Piano laminato** - Laminated top +V1S  
Plan en laminé - Laminatarbeitsplatte  
Encimera de laminado

**Piano stratificato bianco** - White stratified top +V1S  
Plan en stratifié blanc - Arbeitsplatte aus weißem  
Schichtstoff - Encimera de estratificado blanco

### Armonya

**Piano inox** - Stainless steel top +V1A  
Plan en acier inox - Edelstahlarbeitsplatte  
Encimera de acero inox

**Piano laminato** - Laminated top +V1S  
Plan en laminé - Laminatarbeitsplatte  
Encimera de laminado

**Piano stratificato bianco** - White stratified top +V1S  
Plan en stratifié blanc - Arbeitsplatte aus weißem  
Schichtstoff - Encimera de estratificado blanco

### Start\_S Armonya\_S

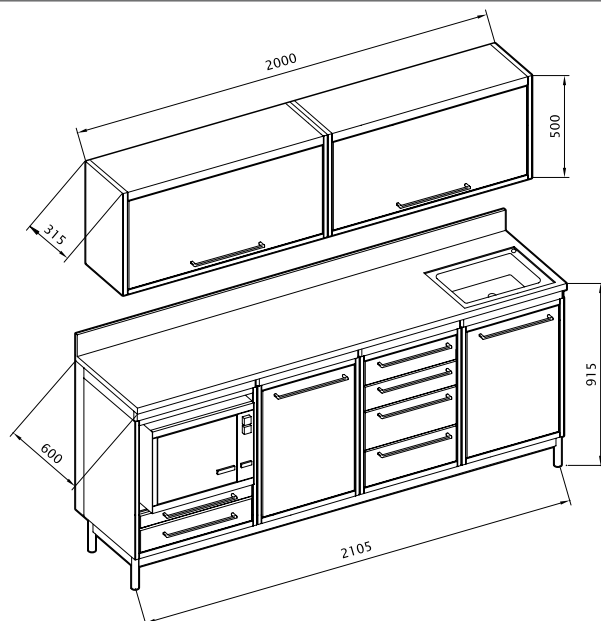

Start\_S:

SFAU\_S+SFP-5\_S+SF4\_S+SL-I\_S+SR21+CR4+3 CR3+2PC1+TOP...+V...+RB4+2P2/100

Armonya\_S:

AFAU\_S+AFP-5\_S+AF4\_S+AL-I\_S+SR21+CR4+3 CR3+2PC1+TOP...+V...+RB4+2P2/100

### Start

**Piano inox** - Stainless steel top +V1A  
Plan en acier inox - Edelstahlarbeitsplatte  
Encimera de acero inox

**Piano laminato** - Laminated top +V1S  
Plan en laminé - Laminatarbeitsplatte  
Encimera de laminado

**Piano stratificato bianco** - White stratified top +V1S  
Plan en stratifié blanc - Arbeitsplatte aus weißem  
Schichtstoff - Encimera de estratificado blanco

### Armonya

**Piano inox** - Stainless steel top +V1A  
Plan en acier inox - Edelstahlarbeitsplatte  
Encimera de acero inox

**Piano laminato** - Laminated top +V1S  
Plan en laminé - Laminatarbeitsplatte  
Encimera de laminado

**Piano stratificato bianco** - White stratified top +V1S  
Plan en stratifié blanc - Arbeitsplatte aus weißem  
Schichtstoff - Encimera de estratificado blanco

## Composizione "03" nelle soluzioni:

Composition "03" in the solutions:

Composition "03" dans les solutions:

Zusammenstellung "03" in den Ausführungen:

Composición "03" en las soluciones:

### Start\_B Armonya\_B

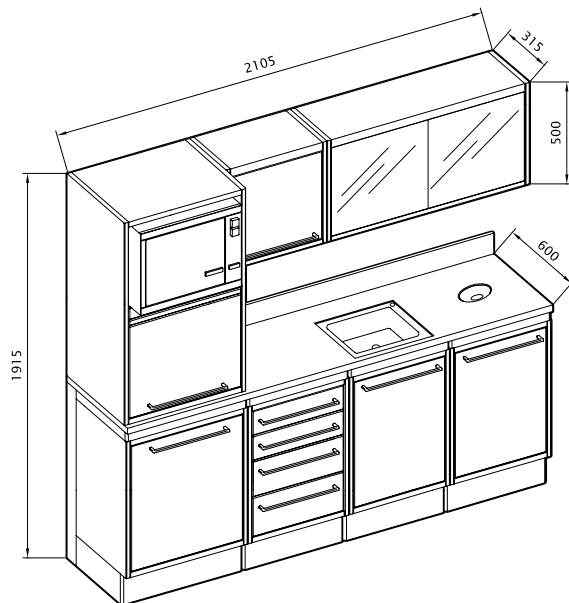

**Start\_B:** SFP-6\_B+SF4\_B+SL-I\_B+SL-C\_B+B04+3 B03+CR4+3 CR3+2PC1+TOP...+V...+RB4+FR...+BSS+P1/50+P1V/100

**Armonya\_B:** AFP-6\_B+AF4\_B+AL-I\_B+AL-C\_B+B04+3 B03+CR4+3 CR3+2 PC1+TOP...+V...+RB4+FR...+BSS+P1/50+P1V/100

#### Start

**Piano inox** - Stainless steel top +V1A  
Plan en acier inox - Edelstahl Arbeitsplatte  
Encimera de acero inox

**Piano laminato** - Laminated top +V1S  
Plan en laminé - Laminat Arbeitsplatte  
Encimera de laminado

**Piano stratificato bianco** - White stratified top +V1S  
Plan en stratifié blanc - Arbeitsplatte aus weißem  
Schichtstoff - Encimera de estratificado blanco

#### Armonya

**Piano inox** - Stainless steel top +V1A  
Plan en acier inox - Edelstahl Arbeitsplatte  
Encimera de acero inox

**Piano laminato** - Laminated top +V1S  
Plan en laminé - Laminat Arbeitsplatte  
Encimera de laminado

**Piano stratificato bianco** - White stratified top +V1S  
Plan en stratifié blanc - Arbeitsplatte aus weißem  
Schichtstoff - Encimera de estratificado blanco

### Start\_S Armonya\_S

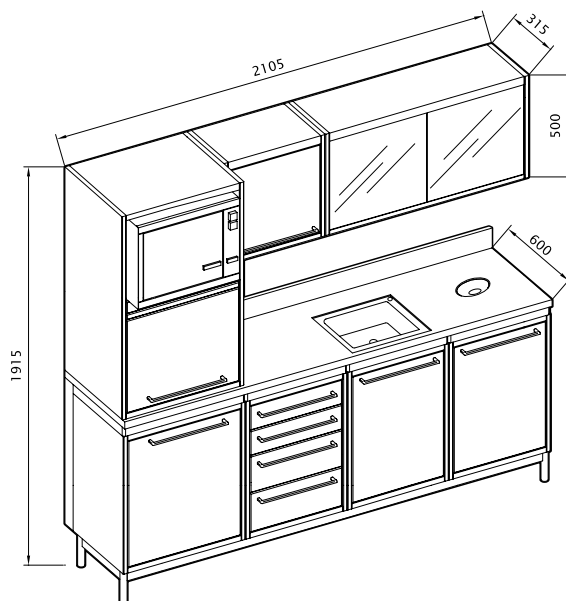

**Start\_S:** SFP-6\_S+SF4\_S+SL-I\_S+SL-C\_S+SR21+CR4+3 CR3+2 PC1+TOP...+V...+RB4+FR...+BSS+P1/50+P1V/100

**Armonya\_S:** AFP-6\_S+AF4\_S+AL-I\_S+AL-C\_S+SR21+CR4+3 CR3+2 PC1+TOP...+V...+RB4+FR...+BSS+P1/50+P1V/100

#### Start

**Piano inox** - Stainless steel top +V1A  
Plan en acier inox - Edelstahl Arbeitsplatte  
Encimera de acero inox

**Piano laminato** - Laminated top +V1S  
Plan en laminé - Laminat Arbeitsplatte  
Encimera de laminado

**Piano stratificato bianco** - White stratified top +V1S  
Plan en stratifié blanc - Arbeitsplatte aus weißem  
Schichtstoff - Encimera de estratificado blanco

#### Armonya

**Piano inox** - Stainless steel top +V1A  
Plan en acier inox - Edelstahl Arbeitsplatte  
Encimera de acero inox

**Piano laminato** - Laminated top +V1S  
Plan en laminé - Laminat Arbeitsplatte  
Encimera de laminado

**Piano stratificato bianco** - White stratified top +V1S  
Plan en stratifié blanc - Arbeitsplatte aus weißem  
Schichtstoff - Encimera de estratificado blanco

## Composizione "04" nelle soluzioni:

Composition "04" in the solutions:

Composition "04" dans les solutions:

Zusammenstellung "04" in den Ausführungen:

Composición "04" en las soluciones:

### Start\_B Armonya\_B

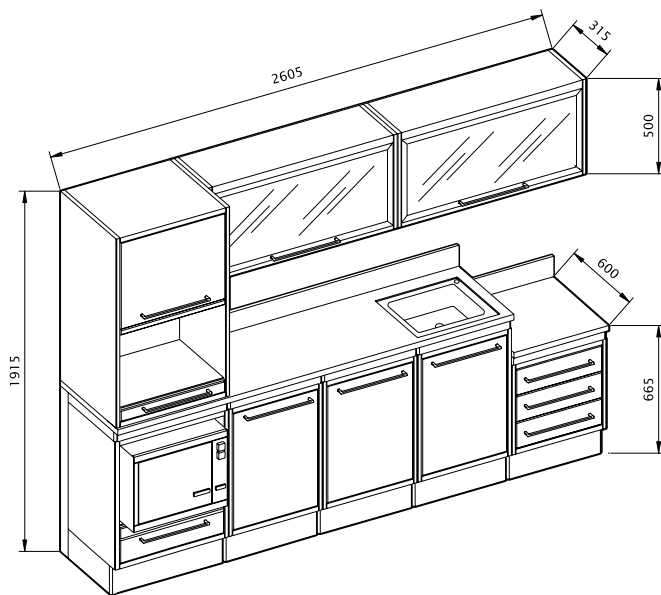

**Start\_B:** SFAU\_B+2 SFP-B+SL-I\_B+SF3\_B+B04+4 B03+CR4+4 CR3+3 PC1+TOP...+V...+RB4+BS+2P2Z

**Armonya\_B:** AFAU\_B+2 AFP-5\_B+AL-I\_B+AF3\_B+B04+4 B03+CR4+4 CR3+3 PC1+TOP...+V...+RB4+BS+2P2Z

#### Start

**Piano inox** - Stainless steel top +V1A  
Plan en acier inox - Edelstahl Arbeitsplatte  
Encimera de acero inox

**Piano laminato** - Laminated top +V1S  
Plan en laminé - Laminat Arbeitsplatte  
Encimera de laminado

**Piano stratificato bianco** - White stratified top +V1S  
Plan en stratifié blanc - Arbeitsplatte aus weißem  
Schichtstoff - Encimera de estratificado blanco

#### Armonya

**Piano inox** - Stainless steel top +V1A  
Plan en acier inox - Edelstahl Arbeitsplatte  
Encimera de acero inox

**Piano laminato** - Laminated top +V1S  
Plan en laminé - Laminat Arbeitsplatte  
Encimera de laminado

**Piano stratificato bianco** - White stratified top +V1S  
Plan en stratifié blanc - Arbeitsplatte aus weißem  
Schichtstoff - Encimera de estratificado blanco

### Start\_S Armonya\_S

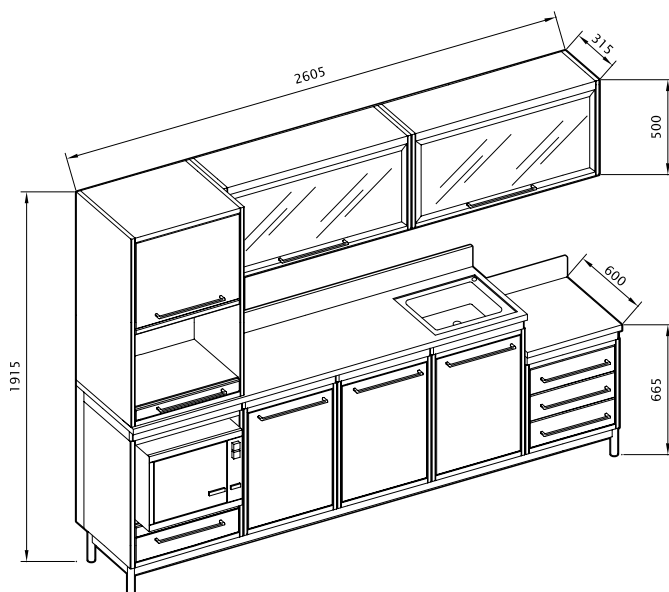

**Start\_S:** SFAU\_S+2 SFP-5\_S+SL-I\_S+SF3\_S+SR26+CR4+4 CR3+3 PC1+TOP...+V...+RB4+P...+BS+2 P2Z

**Armonya\_S:** AFAU\_S+2 AFP-5\_S+AL-I\_S+AF3\_S+SR26+CR4+4 CR3+3 PC1+TOP...+V...+RB4+P...+BS+2 P2Z

#### Start

**Piano inox** - Stainless steel top +V1A  
Plan en acier inox - Edelstahl Arbeitsplatte  
Encimera de acero inox

**Piano laminato** - Laminated top +V1S  
Plan en laminé - Laminat Arbeitsplatte  
Encimera de laminado

**Piano stratificato bianco** - White stratified top +V1S  
Plan en stratifié blanc - Arbeitsplatte aus weißem  
Schichtstoff - Encimera de estratificado blanco

#### Armonya

**Piano inox** - Stainless steel top +V1A  
Plan en acier inox - Edelstahl Arbeitsplatte  
Encimera de acero inox

**Piano laminato** - Laminated top +V1S  
Plan en laminé - Laminat Arbeitsplatte  
Encimera de laminado

**Piano stratificato bianco** - White stratified top +V1S  
Plan en stratifié blanc - Arbeitsplatte aus weißem  
Schichtstoff - Encimera de estratificado blanco

# Armonya - Start - Steril Center

Impiantistica / Plant construction / Détails d'installation

Anlagentechnik / Plantas técnicas

**Loran**  
everyday passion

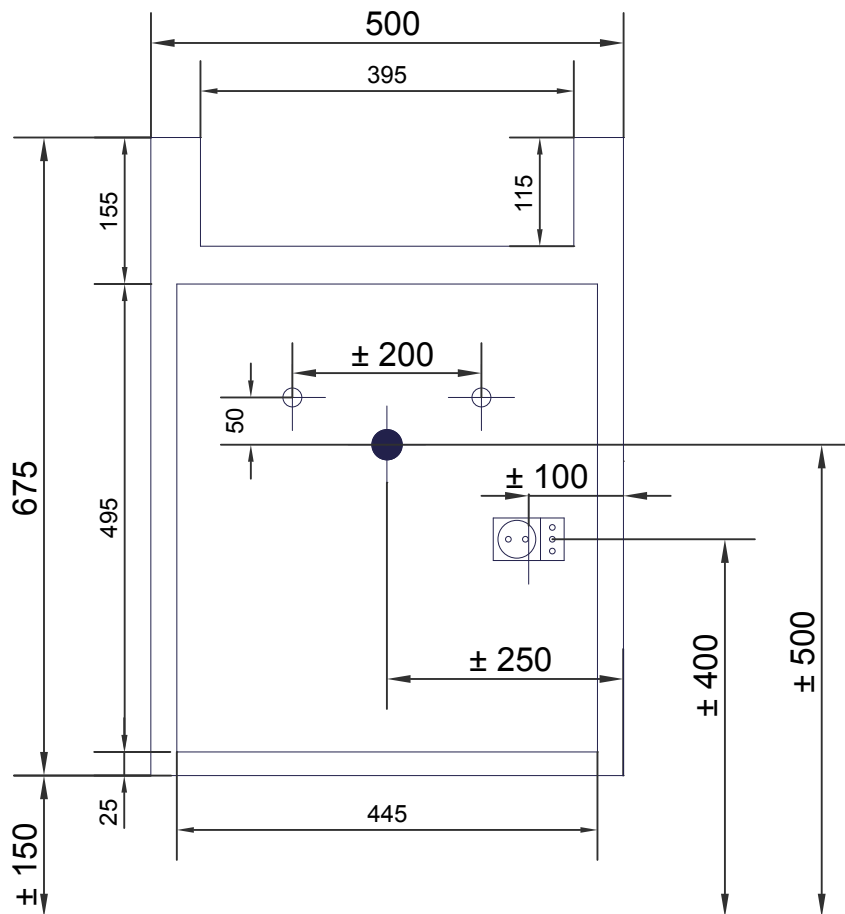

# Colori

Colors / Couleurs / Farben / Colores

**Loran**  
everyday passion

Finiture verniciate / Painted finishes / Finitions peintes / Lackierten Ausführungen / Acabados pintados

<b>BIANCO</b>	<b>RAL 1015</b>	<b>RAL 1018</b>	<b>RAL 1023</b>	<b>RAL 2001</b>	<b>RAL 2012</b>	<b>RAL3000</b>
<b>RAL 3004</b>	<b>RAL 3016</b>	<b>RAL 4002</b>	<b>RAL 4006</b>	<b>RAL 5000</b>	<b>RAL 5002</b>	<b>RAL 5010</b>
<b>RAL 5012</b>	<b>RAL 5014</b>	<b>RAL 5022</b>	<b>RAL 5024</b>	<b>RAL 6000</b>	<b>RAL 6019</b>	<b>RAL 6027</b>
<b>RAL 7016</b>	<b>RAL 7022</b>	<b>RAL 7038</b>	<b>RAL 7045</b>	<b>RAL 8019</b>	<b>RAL 9001</b>	<b>RAL 9002</b>
<b>RAL 9005</b>	<b>SILVER</b>	<b>APRICOT</b>	<b>602 PLA</b>	<b>C3526</b>	<b>GLICINE</b>	<b>SILBER METALLIC</b>

**Colorazioni speciali con maggiorazione di prezzo / Special colors with upcharge / Couleurs spéciales avec supplément de prix / Sonderfarben gegen einem Aufpreis / Coloraciones especiales disponibles por un cargo adicional**

Colori piani in vetro / Colors of the glass tops / Couleurs des plans en verre / Farben der Glasarbeitsplatten / Colores de las encimeras de vidrio

Vetro extra-chiaro / Extra clear glass / Verre transparent / Transparent Glas / Vidrio transparente

<b>TURCHESE</b>	<b>LIMONE</b>	<b>VERDE ACQUA</b>	<b>VERDE</b>	<b>GIALLLO</b>	<b>AZZURRO MEDITERRANEO</b>	<b>GLICINE</b>
<b>CELESTE</b>	<b>BLU CINA</b>	<b>ROSSO GRANATA</b>	<b>ROSSO VENEZIANO</b>	<b>SALMONE</b>	<b>GIALLLO NEVADA</b>	<b>BIANCO</b>

Questo campionario deve essere considerato solo come guida indicativa del colore e non può essere utilizzato come riferimento originale per la produzione e la valutazione di superfici colorate.

This sample should only be considered as an indicative colour guide and cannot be used as an original reference for the production and assessment of colored surfaces.

Ce nuancier ne sert qu'à donner une idée des différents coloris et ne doit en aucun cas être utilisé comme référence originale pour la production et l'évaluation des surfaces colorées.

Diese Farbmuster sind unverbindlich und können vom Original Farbton der hergestellten Oberflächen abweichen.

Esta muestra de colores debe considerarse sólo como una guía indicativa del color, y no puede utilizarse como referencia original para la producción y evaluación de las superficies pintadas.